

SIEMENS

Badge Magnetico Letttore

5WG1 293-2BB01

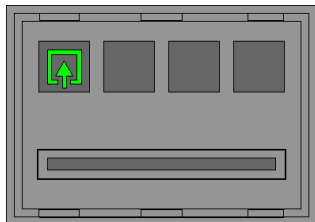

Descrizione del prodotto e suo funzionamento

Il lettore di badge UP 293 è un apparecchio *instabus EIB* in esecuzione per montaggio incassato (UP) per il controllo accessi con tessera magnetica a 1/2 traccia; personalizzabile, versatile e modulare si adatta a qualsiasi applicazione (accesso ad uffici, camere d'ospedale, di hotel, piscine, saune, impianti sportivi, spazi riservati, parcheggi, ecc.).

L'apparecchio è dotato di un ingresso fisico ON/OFF disponibile per il controllo dello switch di porta aperta/chiusa o di altri segnali (contatto finestra, tirante allarme bagno ecc. ecc). Sul dispositivo è presente anche un relè per il controllo dello serratura della porta, per il comando della "luce di cortesia" o per altro uso.

Sul frontale della tasca porta badge sono segnalate, tramite 4 icone illuminate, le seguenti funzioni:
"accesso concesso" o "accesso negato"
"richiesta soccorso"
"rifare camera"

"Camera Occupata" o "Non Disturbare"

La lettura del badge avviene introducendo lo stesso nella apposita fessura, dove una testina rileva la validità della tessera. Il primo dato che viene controllato è il "codice impianto", se il codice è coerente, si procede alla verifica del campo "data" (se abilitato) per verificarne la validità (se scaduta o no). Successivamente si controlla la "password" con tutti i codici ad essa associati e abilitati (fasce orarie, codice cliente, codice di servizio). Se tutte le condizioni sono verificate, si procede alla abilitazione apertura porta.

La configurazione dell'apparecchio, indirizzo fisico, parametri e oggetti di comunicazione, avviene mediante il software ETS (Eib Tool Software).

Programma applicativo

Verdere la banca dati prodotti Siemens dalla versione H oppure: <http://www.siemens.it/ad/et/gamma>

Dati tecnici

Alimentazione

Parte bus: tramite accoppiatore bus integrato
Alimentazione esterna: 12 (24) V AC/DC \pm 10%

Ingressi

1 contatto privo di potenziale
l'alimentazione è fornita dall'interno 5 V 1 mA

Uscite a relè

1 contatti NA 2 A $\cos\phi$ 0,6, 24 V AC
Canale A comando serratura

Letttore di badge

Letttore di mezza carta ad inserzione
Traccia 2, 75 BPI, 16 caratteri
Alimentazione fornita dall'interno 5V DC

Elementi di comando

1 tasto: per commutazione modo normale/modo indirizzato

Indicatori

- 1 LED rosso (lato superiore)
Controllo bus EIB con indicazione modo normale /modo indirizzato
- 1 LED rosso (frontale)
Segnalazione "Accesso Negato"
- 1 LED verde (frontale)
Segnalazione "Accesso Concesso"
- 1 LED rosso (frontale)
Segnalazione "Richiesta Soccorso"
- 1 LED rosso (frontale)
Segnalazione "Rifare Camera"
- 1 LED rosso (frontale)
Segnalazione "Camera Occupata o Non Disturbare"

Collegamenti

Linea bus:
Connettore per accoppiatore EIB, conduttore 0,6-0,8 mm \varnothing
Alimentazione 12 VAC/DC:

Morsetti a vite, conduttore sezione max. 1.5 mm²

Uscita ON/OFF 24 V AC:

Morsetti a vite, conduttore sezione max. 1.5 mm²

Ingresso ON/OFF privo di potenziale

Morsetti a vite, conduttore sezione max. 1.5 mm²

Schema Elettrico

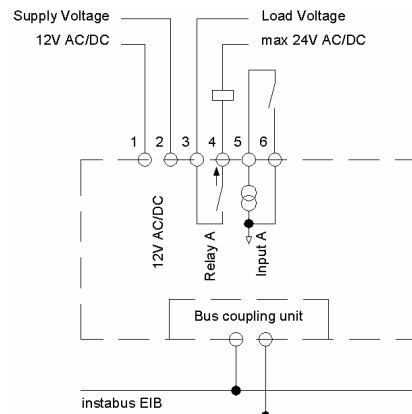

Dati meccanici

- Custodia: in materiale plastico
- Dimensioni: (alt. x larg. x prof.): 51 x 73,5 x 74,5 mm
- Peso: ca. 120 g.
- Montaggio: incassato in scatola 3 posti profondità 75 mm

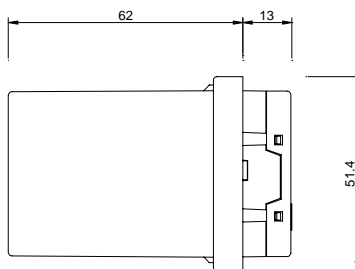

Sicurezza elettrica

- Grado di inquinamento (secondo IEC 60664-1): 2
- Grado di protezione (secondo EN 60529): IP 20
- Classe di protezione (secondo IEC 1140): III
- Classe di sovratensione (secondo IEC 664-1): III
- Bus: tensione di sicurezza SELV DC 24 V
- Soddisfa EN 50 090-2-2 e IEC 664-1: 1992

Requisiti EMC

Rispettati EN 50081-1, EN 50082-2 e EN 50090-2.2

Condizioni di impiego

- Secondo norma EN 50090-2.2
- Temperatura ambiente durante il funzionamento: 0°C + 45°C
- Temperatura di stoccaggio: - 20 + 55 °C
- Umidità relativa: max 90 %

Omologazione

Omologato EIB

Marchatura CE

Conformemente alla direttiva CE (edilizia abitativa e industriale), direttiva sulla bassa tensione

Posizione indicatori ed elementi di comando

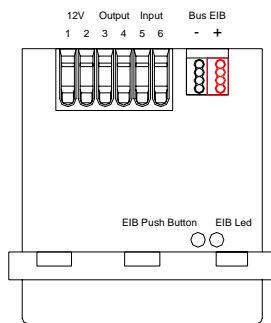

Morsetti a vite:

- 1 alimentazione 12 V
- 2 alimentazione 12 V
- 3 comune relè A
- 4 contatto NA relè A
- 5 comune ingresso A privo di potenziale
- 6 ingresso A privo di potenziale

Morsetti Bus EIB:

- polo negativo

+ polo positivo

EIB Push Button

Tasto per la commutazione tra modo normale o modo

programmazione o il rilevamento dell'indirizzo fisico

EIB Led

LED di segnalazione tra modo normale (LED off) o modo indirizzamento (LED ON). Si spegne automaticamente dopo il rilevamento/programmazione dell'indirizzo fisico

Avvertenze per l'installazione

L'apparecchio deve essere impiegato per installazione fissa in ambienti chiusi, spazi asciutti, incassato in custodie.

IMPORTANTE

- L'apparecchio non può essere installato nella stessa cassetta insieme a dispositivi a 230 V.
- L'apparecchio deve essere installato e messo in servizio da un installatore abilitato.
- Devono essere osservate le norme in vigore in materia di sicurezza e prevenzione antinfortunistica.
- L'apparecchio non deve essere aperto. Eventuali apparecchi difettosi devono essere fatti pervenire alla sede competente Siemens S.p.A.!

Montaggio e collegamento

IMPORTANTE

Montare la tasca porta badge esclusivamente in posizione orizzontale

Descrizione generale

Per effettuare la messa in servizio occorre poter accedere al tasto "EIB Push Button" per la commutazione tra modo normale e modo programmazione che si trova sul lato superiore della custodia. In fase di installazione prevedere lunghezze di collegamento dei cavi che permettano l'estrazione dell'insieme apparecchio/telaio di montaggio dalla scatola da incasso.

Collegamento del cavo bus al morsetto bus 193

- Il morsetto Bus EIB 193 (compreso nella fornitura) è adatto ad un conduttore unifiare con \varnothing 0,6-0,8 mm
- Spellare la guaina del conduttore per circa 5 mm ed innestarlo nel morsetto (rosso = +, nero = -)

Collegamento della tasca porta badge alla linea bus

- Inserire il morsetto Bus EIB 193, precedentemente collegato al cavo bus, nella fessura guida dell'accoppiatore bus integrato che si trova sul lato posteriore del dispositivo
- Far scorrere il morsetto bus fino all'arresto